

# カレントトランス CURRENT TRANSFORMER

Current transformer exceeds in its temperature characteristic, and silicon steel plate core can minimize voltage deviation.

As for the material, the high ferrite core is used, which is suitable for wide band frequency ranging from 50Hz to 100kHz, permalloy core which enable to detect tiny current.

We can supply varieties of current transformers applicable to low current and high current, which use toroidal ferrite core.

Since type CTD and CTE can divide, attachment is easy. Especially, in the attachment to the existing wiring, it attaches as compared with a non-dividing type, and time can be shortened sharply.

温度特性良好 50Hz,60Hzで出力電位差が少ない方向性ケイ素鋼板 広帯域周波数50Hz~100kHzに適したハイミュー材フェライトコア 数十mAから検知できるパーマロイコア ローカレントからハイカレントに適したトロイダルフェライトコアを使用したカレントトランスを揃えております。CTDタイプとCTEタイプは、分割可能なので取付けが容易です。特に既存配線への取付けの場合に、非分割タイプと比較すると取付け時間が大幅に短縮できます。

●TYPE CT  
(Grain-Oriented  
Magnetic Steel Sheets  
方向性ケイ素鋼板)

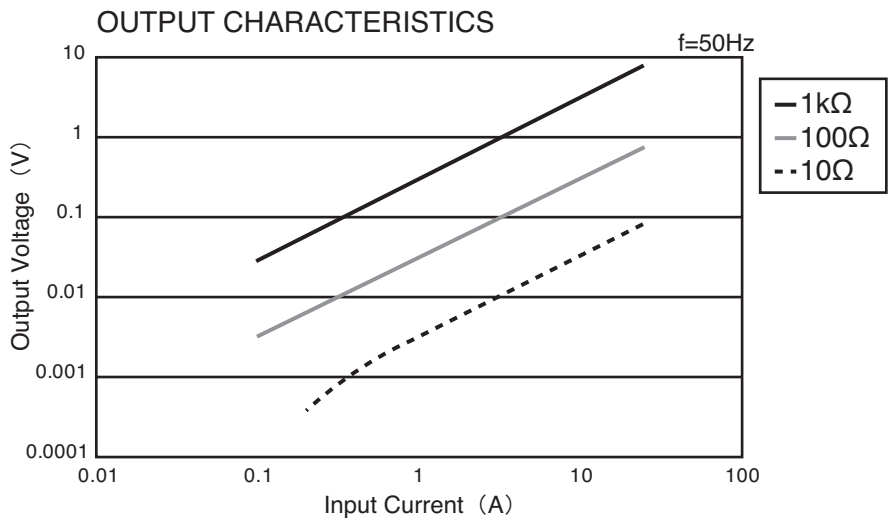
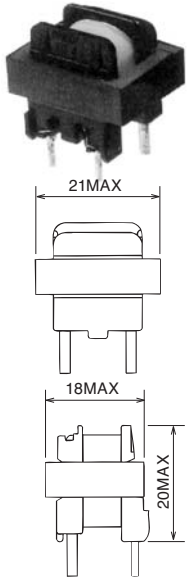

SUBSTRATE MOUNTING TYPE( 基板実装タイプ )  
 APPLICABLE CURRENT( 適用電流 ) 0.1~25A  
 MAX. CURRENT( 最大電流 ) 35A  
 TURN RATIO( 巻数比 ) 1 : 3000

●TYPE CTA  
(Ferrite Core  
フェライトコア)

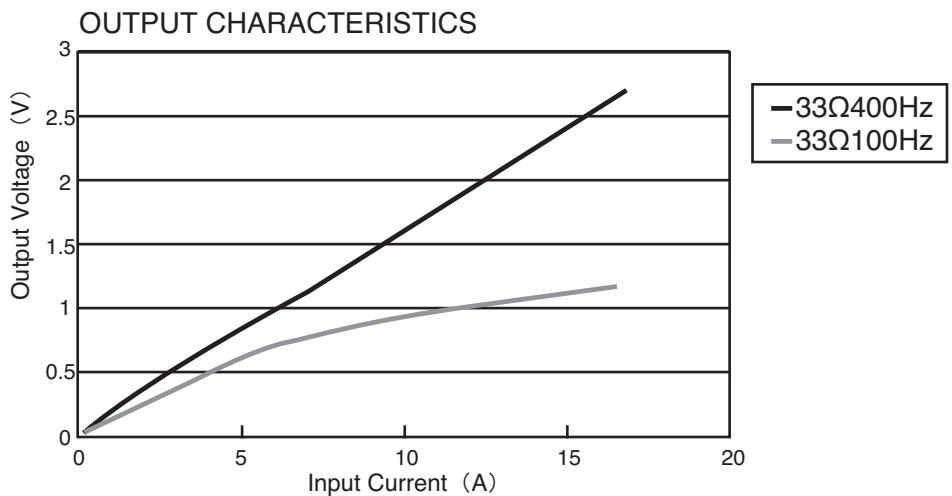
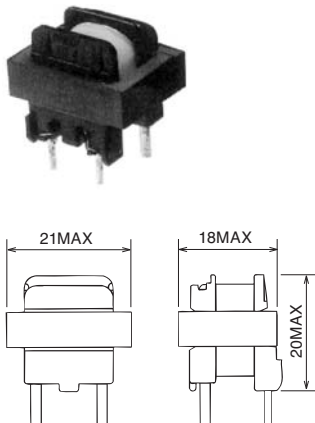

SUBSTRATE MOUNTING TYPE( 基板実装タイプ )  
 APPLICABLE CURRENT( 適用電流 ) 0.1~15A  
 MAX. CURRENT( 最大電流 ) 20A  
 TURN RATIO( 巻数比 ) 1 : 200

カレントトランス  
CURRENT TRANSFORMER

●TYPE CTP  
(Permalloy Core  
パーマロイコア)

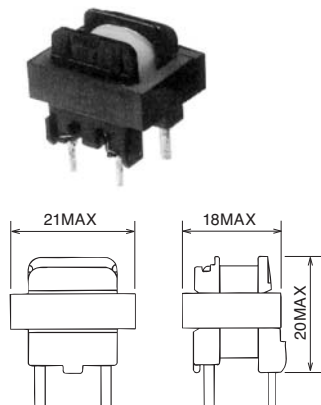

OUTPUT CHARACTERISTICS

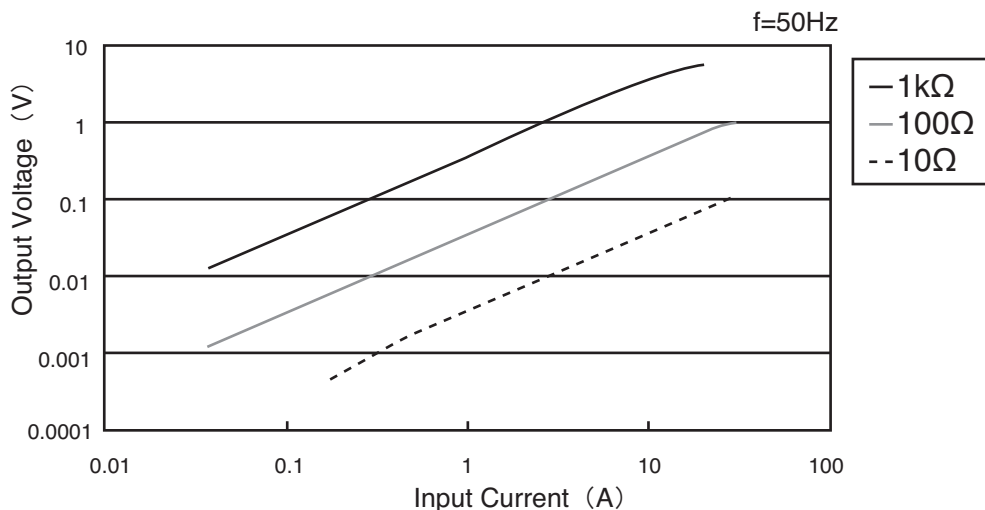

SUBSTRATE MOUNTING TYPE(基板実装タイプ)  
 APPLICABLE CURRENT(適用電流) 0.04~25A  
 MAX. CURRENT(最大電流) 35A  
 TURN RATIO(巻数比) 1 : 3000

●TYPE CTD10  
(Ferrite Core  
フェライトコア)

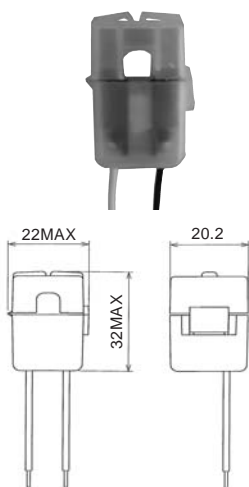

OUTPUT CHARACTERISTICS

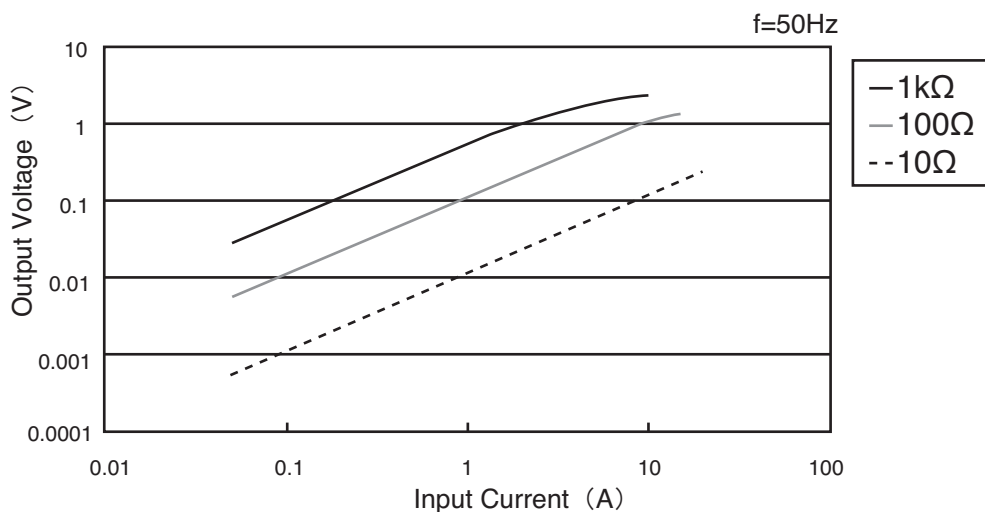

CLAMP TYPE(クランプタイプ)  
 APPLICABLE CURRENT(適用電流) 0.01~15A  
 MAX. CURRENT(最大電流) 20A  
 TURN RATIO(巻数比) 1 : 800

カレントトランス  
CURRENT TRANSFORMER

●TYPE CTE80  
(Ferrite Core  
フェライトコア)

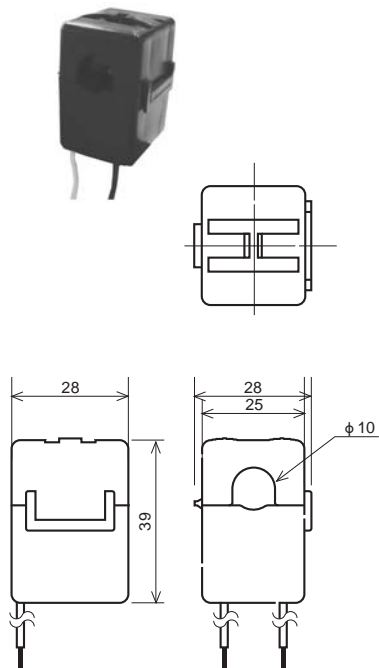

OUTPUT CHARACTERISTICS

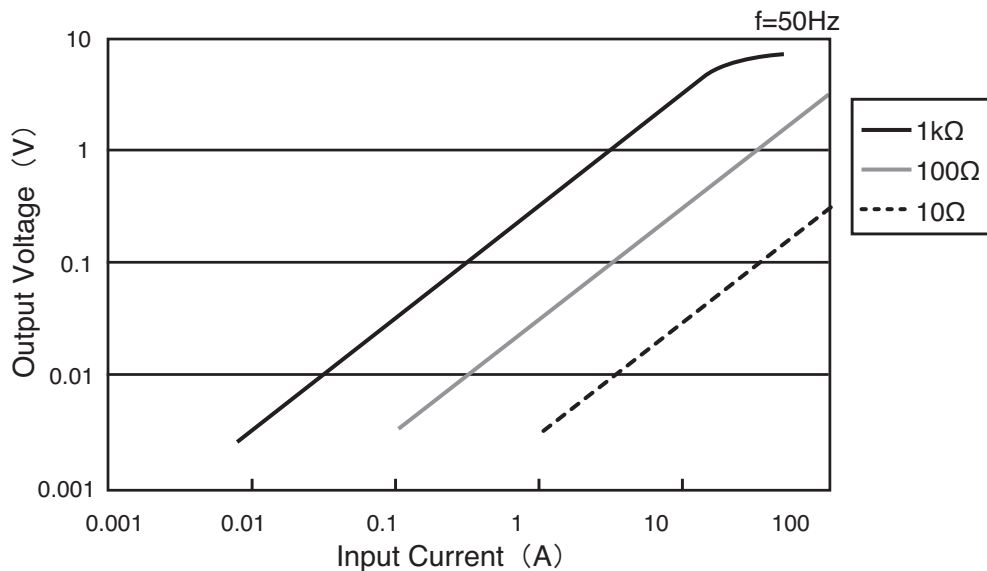

CLAMP TYPE( クランプタイプ)  
 APPLICABLE CURRENT( 適用電流) 0.01~80A  
 MAX. CURRENT( 最大電流) 100A  
 TURN RATIO( 巻数比) 1 : 3000

●TYPE CTF120  
(Ferrite Core  
フェアライトコア)

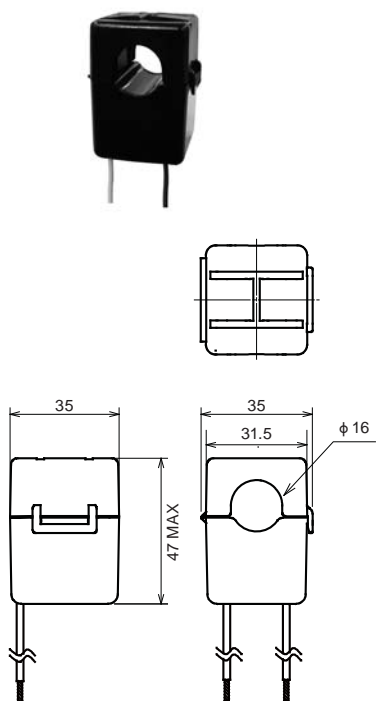

OUTPUT CHARACTERISTICS

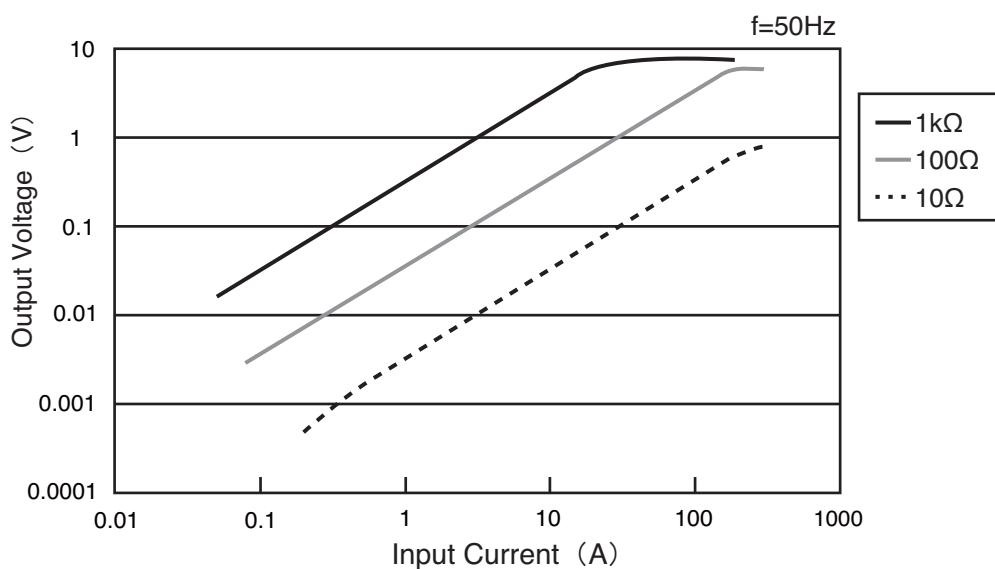

CLAMP TYPE( クランプタイプ)  
 APPLICABLE CURRENT( 適用電流) 0.01 ~ 120A  
 MAX. CURRENT( 最大電流) 300A  
 TURN RATIO( 巻数比) 1 : 3000

カレントトランス  
CURRENT TRANSFORMER

- TYPE CTL  
(Grain-Oriented  
Magnetic Steel Sheets  
方向性ケイ素鋼板)

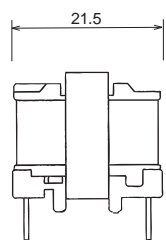
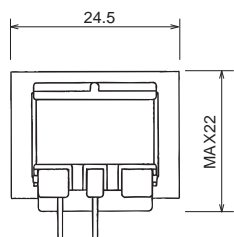

OUTPUT CHARACTERISTICS

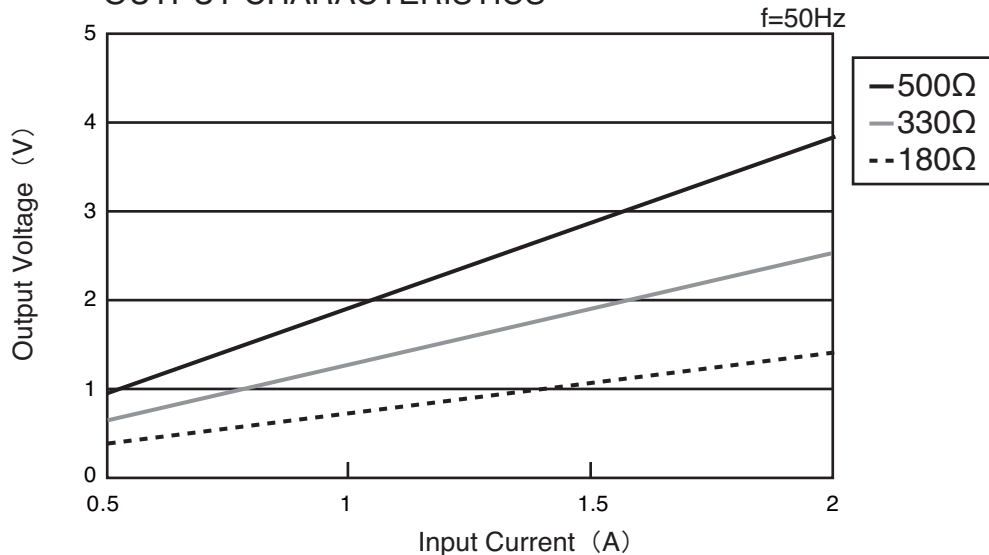

SUBSTRATE MOUNTING TYPE(基板実装タイプ)  
 APPLICABLE CURRENT(適用電流) 0.01~2A  
 MAX. CURRENT(最大電流) 5A  
 TURN RATIO(巻数比) 1:250

- TYPE CTH  
(Grain-Oriented  
Magnetic Steel Sheets  
方向性ケイ素鋼板)

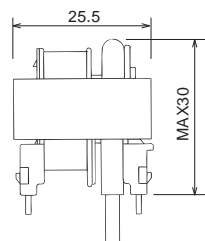
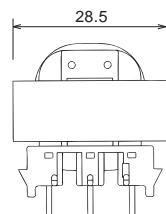

OUTPUT CHARACTERISTICS

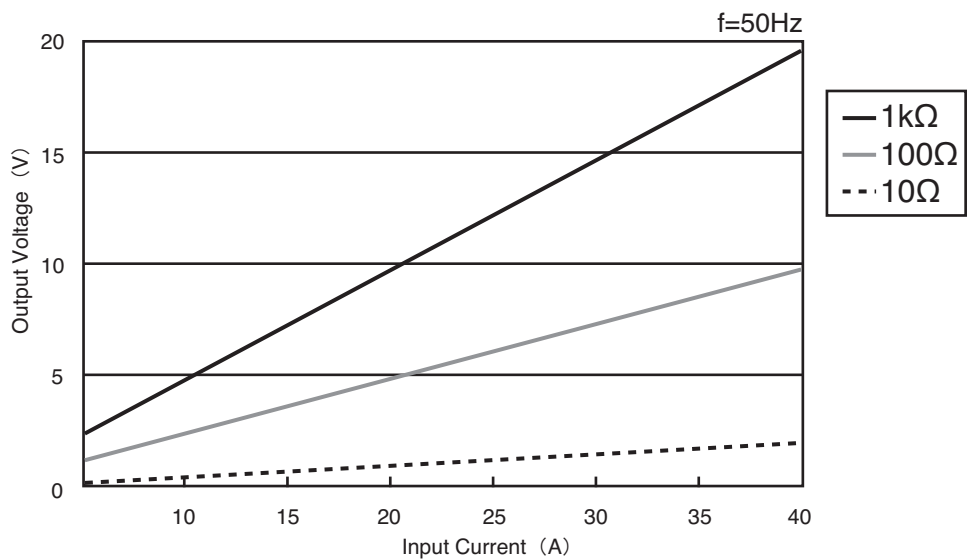

SUBSTRATE MOUNTING TYPE(基板実装タイプ)  
 APPLICABLE CURRENT(適用電流) 0.1~20A  
 MAX. CURRENT(最大電流) 30A  
 TURN RATIO(巻数比) 1:2000